

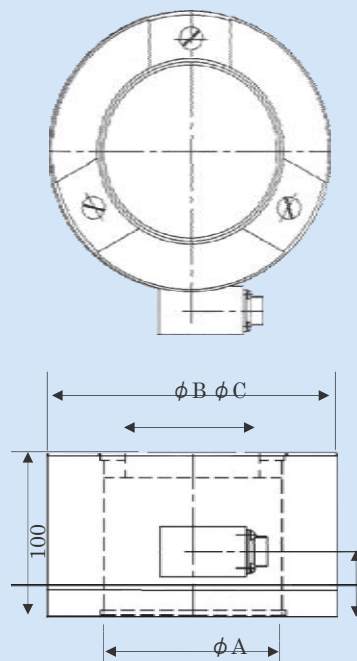

荷重計測

センターホール荷重計 ELH-5000L(T)シリーズ

山留めアンカー工事や地すべり防止工事におけるアースアンカーなどのアンカー引張り材にかかる荷重測定や、トンネル支保工などにかかる土圧などを測定する防水型差動トランス式荷重計です。



寸法表 (単位 mm) 寸法公差±1mm

型 式		測定範囲 MN	穴径 φAmm	最大外径 φBmm	センタライザ 穴径φCmm	全高 mm	球座の 高さ
標準	測温機能付						
ELH-50510L	ELH-50510L (T)	1	70	135	50	100	33.3
ELH-50610L	ELH-50610L (T)				60		
ELH-50710L	ELH-50710L (T)				使用せず		
ELH-50815L	ELH-50815L (T)	1.5	107	174	80	100	45
ELH-50915L	ELH-50915L (T)				90		
ELH-51015L	ELH-51015L (T)				使用せず		
ELH-51120L	ELH-51120L (T)	2	130	201	110	100	56.9
ELH-51220L	ELH-51220L (T)				120		
ELH-51320L	ELH-51320L (T)				使用せず		

軸線を合わせるため球座を御使用の場合は、型式末尾に Q を御指定下さい。

例 ELH-50510Q-L
ELH-51320Q-L

名 称	センターホール荷重計		
型 式	ELH-50510L,50610L,50710-L	ELH-50815L,50915L,51015L	ELH-51120L,51220L,51320L
測定範囲	1 MN	1.5 MN	2 MN
変換方式	差動トランス		
非直線性	3.0 % F.S 以内		
温度特性	0.1 % / °C以下		
許容温度範囲	-30 °C ~ +80 °C		
絶縁抵抗	50 MΩ以上		
使用ケーブル	SC-DT(一括シールド EP ゴム絶縁クロロプレンキャブタイヤケーブル)		
使用測定器	EMシリーズ, ECシリーズ		
その他	型番末尾 T は測温機能付きです。		